

PREMIA EX

Série PBR20-30N2

TRANSPALETTE ÉLECTRIQUE À CONDUCTEUR PORTÉ DEBOUT

2,0 - 3,0 tonnes

PERFORMANCES ET ERGONOMIE EXCEPTIONNELLES

Destiné aux déplacements horizontaux sur moyennes/longues distances, ce transpalette électrique à conducteur porté debout procurera à vos opérateurs le confort et la sécurité dont ils ont besoin. Commandes ergonomiques, confort et facilité d'entrée/sortie du poste de conduite réduisent la fatigue du cariste qui travaille ainsi l'esprit tranquille.

SPÉCIFICATIONS

PBR20N2
PBR30N2



LORSQUE TOUT
REPOSE SUR
LA FIABILITÉ...

PREMIA EX

Série PBR20-30N2

TRANSPALETTE ÉLECTRIQUE À CONDUCTEUR PORTÉ DEBOUT

2,0 - 3,0 tonnes



Dans ce transpalette électrique à conducteur porté debout, le cariste dispose d'un espace suffisant, protégé par le châssis. En outre, la machine est compacte et, grâce à son rayon de braquage incroyablement court, elle convient parfaitement aux allées étroites.

Conçu pour un maximum d'efficacité, avec des vitesses de déplacement et une accélération rapides, le PREMIA EX délivre des performances régulières et stables. De plus, l'entretien direct et la fiabilité légendaire de Mitsubishi Forklift Trucks réduisent les temps d'arrêt au maximum.

FREINS

- **Freinage régénératif ultra-efficace**
Il rend la commande plus efficace et réduit l'usure des freins.

ENTRAÎNEMENT

- **Puissant moteur d'entraînement AC**
Couple élevé pour une plus grande efficacité. L'absence de balais charbon réduit les besoins d'entretien.
- **Intelligent Cornering System**
Le chariot détecte l'angle de la courbe, et réduit la vitesse suffisamment tôt pour ne rien perdre en stabilité et tourner de façon positive et précise.
- **La vitesse standard peut être améliorée pour atteindre 12km/h**
Une productivité supérieure est disponible en cas de besoin.



CIRCUIT ÉLECTRIQUE ET SYSTÈME DE COMMANDE

- **Batterie Lithium-ion intégrée (option)**
La charge rapide supprime la nécessité de batteries supplémentaires, et permet une utilisation 24h/24 et 7j/7 (Châssis Junior seulement) (Option).
- **Système combiné de levage et traction**
Commande du bout des doigts pour réguler la vitesse de levage, et vanne proportionnelle pour l'abaissement.

FOURCHES

- **Pointes de fourche coniques et biseautées**
Accès plus simple, plus rapide et plus sûr aux palettes.

CHÂSSIS ET CARROSSERIE

- **Châssis robuste**
Conçu pour des opérations intensives, avec une robustesse exceptionnelle et des capacités résiduelles élevées. Le poste de conduite est suffisamment spacieux et parfaitement protégé.
- **Solide verrouillage de la batterie**
Simple et sûr. Le verrouillage de la batterie ne peut être désactivé que lorsque la batterie est débranchée, et la batterie ne peut être rebranchée que si elle est verrouillée.
- **Excellente garde au sol**
Évolution simple et sécurisée sur les quais et rampes de chargement.
- **Fonctions RapidAccess**
Facilitent et accélèrent l'accès à toutes les zones pour les contrôles et l'entretien.
- **Câblage et prises étanches**
Le compartiment clos empêche les défaillances de système et la corrosion dues à l'eau et aux poussières.

POSTE DE CONDUITE ET COMMANDES

- **Détecteur optique de présence**
Si l'opérateur n'est pas présent, tout mouvement du chariot et du mât est impossible. Les freins ne s'engagent pas automatiquement si le cariste soulève légèrement le pied, ce qui réduit la fatigue.
- **Plusieurs espaces de rangement**
Stockage pour les équipements embarqués essentiels : portefeuilles, téléphone, bouteilles et stylos, tous à portée de main..
- **Très faible hauteur de plateforme**
Entrées/sorties faciles optimisant le rendement des opérateurs dans leur travail quotidien.
- **Commande ergonomique avec fourches vers l'arrière**
Lors d'une opération avec les fourches vers l'arrière, grâce à une commande de vitesse supplémentaire, l'opérateur reste dans une position plus confortable et ergonomique. (Option)

SYSTÈME DE DIRECTION

- **Volant entièrement réglable**
L'ajustement ergonomique de la hauteur et de la distance réduit les contraintes et le risque de Troubles musculo-squelettiques.
- **Direction à 360°**
Le cariste peut maintenir le chariot constamment en mouvement - économisant ainsi des secondes à chaque virage. (Option)
- **Direction assistée dynamique**
Commande régulière et précise avec un minimum d'effort pour un confort et une stabilité optimaux à pleine vitesse.



Pour de plus amples informations sur les PREMIA EX, visitez notre site Web



mft2.eu/premiaexpbs-fr



PREMIA EX

SYSTÈMES DE BATTERIES AU LITHIUM-ION DISPONIBLES EN OPTION

DONNEZ DE L'ÉLAN À VOTRE CHARIOT ÉLÉVATEUR



Mises à l'épreuve dans diverses conditions sur le terrain, les batteries au plomb ouvert ont depuis longtemps constitué la source d'énergie préférée des exploitants de chariots élévateurs électriques. Cependant, les longues durées de charge, les exigences d'entretien rigoureuses, la nécessité de disposer de batteries supplémentaires et le risque élevé d'utilisation abusive par les caristes constituent bien souvent un désavantage majeur. Heureusement, un nouveau système de batteries est désormais disponible, le « Système au Lithium-ion de Mitsubishi Forklift Trucks »

Conçu pour répondre à vos conditions de travail, notamment l'utilisation des machines 24h/24 et 7 jours sur 7, sans la nécessité de disposer de batteries supplémentaires, notre système au Lithium-ion haute performance est 30 % plus efficace que des systèmes similaires au plomb ouvert, et sa conception quasiment sans entretien le met virtuellement à l'abri des pannes.

- **Compacité et suppression des émissions**
sans exiger de ventilation et/ou de salle de charge fermée.
- **Batterie et chargeur d'une efficacité exceptionnelle**
grâce à une technologie d'avant-garde qui accroît le rendement de 30 % par rapport à des batteries au plomb ouvert.
- **Conception sans entretien**
Supprime la nécessité de contrôles et de remplissages d'eau quotidiens par l'opérateur, et protège ainsi les éléments de batterie contre le risque d'endommagement.
- **Supprime la nécessité de disposer de batteries de rechange et d'une salle de charge,**
ce qui économise l'espace et réduit les coûts lors d'une utilisation 24h/24 et 7j/7, augmentant ainsi la rentabilité.
- **Capacité de charge rapide**
qui n'exige que 15 minutes de chargement de la batterie pour continuer d'utiliser le chariot pendant plusieurs heures. (1 heure suffit à une batterie complètement déchargée pour parvenir à pleine charge.)
- **Niveau de tension idéal maintenu plus longtemps**
optimisation des performances de levage et de conduite du chariot, particulièrement notable vers la fin d'un poste de travail.
- **Groupe de composants de protection active**
conçu pour surveiller en permanence le système et détecter immédiatement tout problème potentiel, y compris les cas d'utilisation abusive.
- **La sécurité est améliorée grâce à :**
une protection contre les courts-circuits, la décharge totale et la surcharge, et une surveillance individuelle de la température et de la tension des éléments de batterie.
- **Performance et surveillance en cours de déplacement du chariot**
grâce au système de surveillance intégré muni d'un écran d'une grande lisibilité.
- **Vaste choix de capacités de batterie et de chargeur**
Adaptation possible de l'alimentation électrique la plus adéquate aux exigences précises d'une application spécifique.



LA SOLUTION LA PLUS RENTABLE

Pour des opérations intensives, pensez à une batterie Lithium-ion : sans entretien et d'une efficacité énergétique élevée, c'est la meilleure solution pour faire des économies (jusqu'à 30 %) et travailler l'esprit tranquille.

Pour de plus amples informations sur les Lithium-ion, visitez notre site Web



VDI - PERFORMANCES ET DIMENSIONS

CARACTÉRISTIQUES				Mitsubishi Forklift Trucks Mitsubishi Forklift Trucks	
1.1	Fabricant			PBR20N2	PBR30N2
1.2	Désignation du modèle du fabricant			Electrique	Electrique
1.3	Source d'alimentation			Porté debout	Porté debout
1.4	Type de cariste				
1.5	Capacité de la charge	Q	kg	2000	3000
1.6	Centre de gravité	c	mm	600	600
1.8	Essieu des roues porteuses jusqu'à la face de la fourche (fourches abaissées)	x	mm	975	975
1.9	Empattement	y	mm	1547 ¹⁾	1547 ¹⁾
POIDS					
2.1b	Poids du chariot sans charge, avec poids maximum de la batterie		kg	985	1095
2.2	Poids par essieu avec charge nominale, et poids batterie max. R. motrice / porteuses		kg	1140 / 1845	1390 / 2705
2.3	Poids par essieu à vide et poids batterie max. R. motrice / porteuses		kg	770 / 215	825 / 270
ROUES, GROUPE MOTOPROPULSEUR					
3.1	Bandages:PT=Power Thane, Vul=Vulkollan, P=Polyuréthane, N=Nylon, C=Caoutchouc côté conducteur/charge			Vul / Vul	Vul / Vul
3.2	Dimensions des pneus, côté arrière		mm	250 x 105	250 x 105
3.3	Dimensions des pneus, côté de la charge		mm	85 x 70	85 x 70
3.4	Dimensions des roues pivotantes (diamètre x largeur)		mm	150 x 55	150 x 55
3.5	Nombre de roues, côté de la charge / de l'entraînement (x=entraînées)			1 x + 2 / 4	1 x + 2 / 4
3.6	Largeur de chenille (centre des pneus), côté de l'entraînement	b10	mm	662	662
3.7	Largeur de chenille (centre des pneus), côté de la charge	b11	mm	385	385
DIMENSIONS					
4.4	Course d'élévation	h3	mm	135	135
4.7	Hauteur jusqu'au sommet du protège-conducteur	h6	mm	2310 opt	2310 opt
4.8	Hauteur de siege/ plateforme	h7	mm	230	230
4.15	Hauteur des fourches, complètement abaissées	h13	mm	88	88
4.19	Longueur hors tout	l1	mm	1923 ¹⁾	1923 ¹⁾
4.20	Longueur jusqu'à la face des fourches	l2	mm	773 ¹⁾	773 ¹⁾
4.21	Largeur hors tout	b1/b2	mm	940	940
4.22	Dimensions de la fourche (épaisseur, largeur, longueur)	s/e/l	mm	60 / 175 / 1150	60 / 175 / 1150
4.25	Largeur extérieure au-dessus de la fourche (minimale/maximale)	b5	mm	560	560
4.32	Garde au sol au centre de l'empattement, (fourche abaissée)	m2	mm	25	25
4.33a	Largeur d'allée (Ast) avec palettes de 1000 x 1200 mm, charge croisée	Ast	mm	2381 ²⁾	2381 ²⁾
4.33b	Largeur d'allée (Ast3) avec palettes de 1000 x 1200 mm, charge croisée	Ast3	mm	1997	1997
4.34a	Largeur d'allée (Ast) avec palettes de 800 x 1200 mm, charge longitudinale	Ast	mm	2397 ³⁾	2397 ³⁾
4.34b	Largeur d'allée (Ast3) avec palettes de 800 x 1200 mm, charge longitudinale	Ast3	mm	2192	2192
4.35	Rayon de braquage	Wa	mm	1705 ⁴⁾	1705 ⁴⁾
PERFORMANCES					
5.1	Vitesse de translation, avec/sans charge		km/h	10.0 / 10.0	9.0 / 9.0
5.2	Vitesse de levage, avec/sans charge		m/s	0.07 / 0.09	0.06 / 0.10
5.3	Vitesse d'abaissement, avec/sans charge		m/s	0.12 / 0.09	0.10 / 0.07
5.7	Pente franchissable, avec/sans charge		%	6.0 / 15.0	6.0 / 15.0
5.8	Pente franchissable maximale, avec/sans charge		%	14 / 28.4	11 / 28.4
5.9	Temps d'accélération (10 mètres), avec/sans charge		s	7.0 / 6.0	7.5 / 6.0
5.10	Frein de service (mécanique / hydraulique / électrique / pneumatique)			Electrique	Electrique
MOTEURS ÉLECTRIQUES					
6.1	Capacité du moteur d'entraînement (60 min., application légère)		kW	2.7	2.7
6.2	Puissance de sortie du moteur de levage avec un facteur d'application de 15%		kW	2.2 (5%)	2.2 (5%)
6.4	Tension/capacité de la batterie avec décharge de 5 heures		V/Ah	24 / 375-775	24 / 375-775
6.5	Poids de la batterie		kg	330 - 610	330 - 610
6.6b	Consommation d'énergie conformément au cycle VDI 60		kWh/h	0.449	0.567
DIVERS					
8.1	Type de commande d'entraînement			AC	AC
10.7	Niveau de bruit à hauteur d'oreille de l'opérateur conformément aux normes EN 12 053:2001 et EN ISO 4871 au travail LpAZ		dB(A)	63.9	64.1
10.7.1	Niveau de bruit à hauteur d'oreille de l'opérateur conformément aux normes EN 12 053:2001 et EN ISO 4871 conduite/levage/ralenti LpAZ		dB(A)	68.3 / 64.9 / 47.4	68.3 / 65.9 / 47.4

- 1) Avec châssis Senior/BC775, ajouter 104mm
- 2) 2482 mm SN/BC775
- 3) 2498 mm SN/BC775
- 4) 1806 mm SN/BC775

PREMIA EX

PBR20 - 30N2

TRANSPALETTE ÉLECTRIQUE À CONDUCTEUR PORTÉ DEBOUT



2,0 - 3,0 tonnes

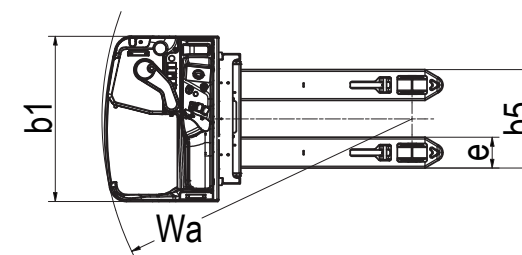
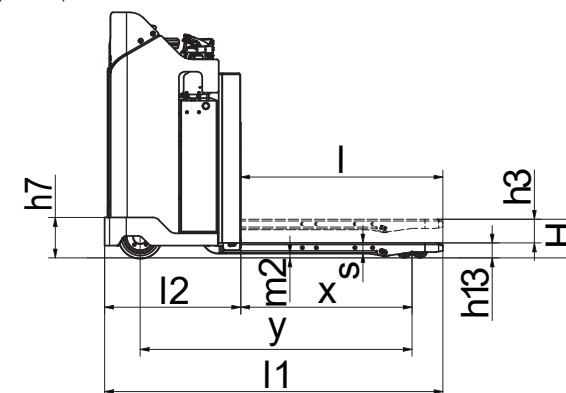

Ast = Largeur d'allée avec charge
 Ast3 = Largeur d'allée avec charge (b12 < 1000 mm)
 $Ast = Wa + \sqrt{(l6 - x)^2 + (b12 / 2)^2} + a$
 Ast3 = Wa + l6 - x + a

Wa = Rayon de giration
 l6 = Longueur de palette
 x = Essieu des roues porteuses jusqu'à la face des fourches
 b12 = Largeur de palette
 a = Distance de sécurité = 2 x 100 mm

ÉQUIPEMENT STANDARD ET OPTIONS

- = Standard
- = Option

	PBR20N2	PBR30N2
GÉNÉRALITÉS		
Affichage standard avec compteur horaire et indicateur de batterie.	●	●
Accès par clé	●	●
Direction assistée électronique	●	●
Moteur de levage à vitesse régulée et vanne proportionnelle pour l'abaissement	●	●
Roues porteuses jumelées en Vulkollan	●	●
Accoudoir réglable	●	●
Volant réglable	●	●
Compartment de rangement sous l'accoudoir	●	●
Porte-document	●	●
Rouleaux sous batterie	●	●
Conception pour entrepôts frigorifiques, jusqu'à -10 °C	●	●
SOURCE D'ALIMENTATION		
Batteries Lithium-ion*	●	●
Batteries au plomb ouvert	●	●
ENVIRONNEMENT		
Conception pour entrepôts frigorifiques, de 0 °C à -30 °C	●	●
COMMANDE D'ENTRAÎNEMENT ET DE LEVAGE		
Volant réglable en hauteur	●	●
Commandes du bout des doigts pour levage/abaissement	●	●
ROUES EN OPTION		
Vulkollan	●	●
Tractothan	●	●
Super grip	●	●
AUTRES OPTIONS		
Contrôle ergonomique avec fourches vers l'arrière	●	●
Direction à 360°	●	●
Afficheur multifonction avec témoin de décharge de batterie, compteur horaire, connexion par code PIN (100 codes) et icônes graphiques	●	●
Siège escamotable	●	●
Dosseret d'appui de charge	●	●
Accès par clé (combiné à l'afficheur multifonction)	●	●
Toit de protection	●	●
Toit panoramique ProVision	●	●
Prise CC 12 V	●	●
Prise USB 5V	●	●
Rack pour accessoire	●	●
Pupitre avec support RAM C	●	●
Rack pour accessoires système RAM taille C	●	●
Rack pour accessoires système RAM taille C, 2 pcs	●	●
Rack pour accessoires système RAM taille D	●	●
Phares de travail LED	●	●
Vitesse d'entraînement accrue	●	●
Coloris RAL spécial	●	●

* La batterie au Lithium-ion en option est disponible dans certaines régions uniquement.

PREMIA EX

PBR20-30N2

TRANSPALETTE ÉLECTRIQUE À CONDUCTEUR PORTÉ DEBOUT

2,0 - 3,0 tonnes



Volant et accoudoirs réglables



Compartment de rangement sous l'accoudoir



Afficheur multifonction

LORSQUE TOUT REPOSE SUR LA FIABILITÉ...



PREMIA
LE NUMÉRO UN

Numéro un pour la fiabilité...numéro un pour la productivité... quelles que soient les conditions.

Compacts, efficaces et robustes, les transpalettes électriques PREMIA répondent à tous les besoins.

Comme tout produit portant le nom de "MITSUBISHI", nos équipements de manutention bénéficient de l'énorme héritage, des fantastiques ressources et de la technologie de pointe de l'une des plus grandes sociétés au monde - Mitsubishi Heavy Industries Group.

Concevant des engins spatiaux, des avions à réaction, des centrales électriques et bien plus, MHI est spécialisée dans les technologies où performances, fiabilité et supériorité déterminent le succès...

Aussi, lorsque nous vous promettons qualité, fiabilité et retour sur investissement, il s'agit réellement d'une garantie que nous sommes en mesure de vous fournir.

Chaque modèle de notre gamme primée et exhaustive de chariots élévateurs et de magasinage est conçu selon des spécifications élevées qui assureront son fonctionnement continu. Jour après jour. Année après année. Quel que soit le travail. Quelles que soient les conditions.

VOUS NE TRAVILLEREZ JAMAIS SEUL

Nos revendeurs locaux agréés mettent à votre service leur expérience, leur excellence technique et leur engagement envers le client pour maintenir vos chariots en parfait état de fonctionnement.

Nos experts locaux sont soutenus par les réseaux efficaces de toute l'organisation Mitsubishi Forklift Trucks.

Où que vous soyez, nous ne sommes pas loin et nous sommes capables de répondre à vos besoins.

Découvrez ce que Mitsubishi peut faire pour vous en contactant votre distributeur local agréé ou en visitant notre site Web www.mitforklifts.fr

REMARQUE: les caractéristiques de performance peuvent changer en fonction des tolérances de fabrication standard, de l'état du véhicule, des types de pneus, de l'état du sol ou de la surface, des applications et de l'environnement de travail. Les chariots élévateurs peuvent présenter des options non standard. Vous devez aborder avec votre distributeur de chariots élévateurs Mitsubishi les exigences de performance spécifiques ainsi que les configurations nécessaires au niveau local. Mitsubishi s'efforce continuellement d'améliorer ses produits. Ainsi, certains matériaux, options et caractéristiques sont susceptibles de changer sans préavis.

info@mitforklift.com

CFSM2161 (03/22) © 2022 MLE

